



# Machine à jus d'oranges

Un nouveau standard dans le self service

30x 🍊 = 2 l/min 🥤

Le modèle OL 61 DAS est la preuve que l'on peut allier facilité d'utilisation et performance.

- | Distribution de fruits automatisée
- | 2 zones séparées : une zone moteur et une zone de pressage pour une hygiène et une efficacité maximales
- | Grande capacité de stockage des fruits (17 kg)
- | La découpe de précision SCS Up & Down assure la plus grande pureté du jus
- | Démontage convivial grâce à la croix unique et à la double façade
- | Système de transport manuel (MTS) : nettoyage facile du tamis à fruits
- | Fabriqué en acier inoxydable de qualité alimentaire pour une hygiène améliorée et une durabilité exceptionnelle
- | Possibilité de l'équiper d'une base ouverte afin de récolter les déchets sous le comptoir
- | Fonctionnement silencieux



# HAUT DÉBIT

## OL 61 DAS

Fruits par minute  
30 pcs. (= 2 litres de jus)

Approvisionnement en fruits  
17 kg

Calibre du fruit  
6 - 7

Poids  
56 kg

Puissance  
200 W

Voltage  
230V, 50-60Hz

Protection anti-humidité  
IP-X1

Sécurité  
Double détecteur magnétique de sécurité et  
antiblocage du moteur

vue avant

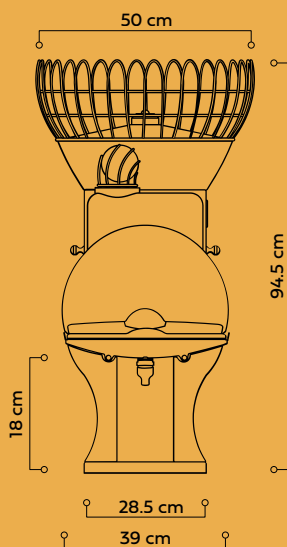

vue côté

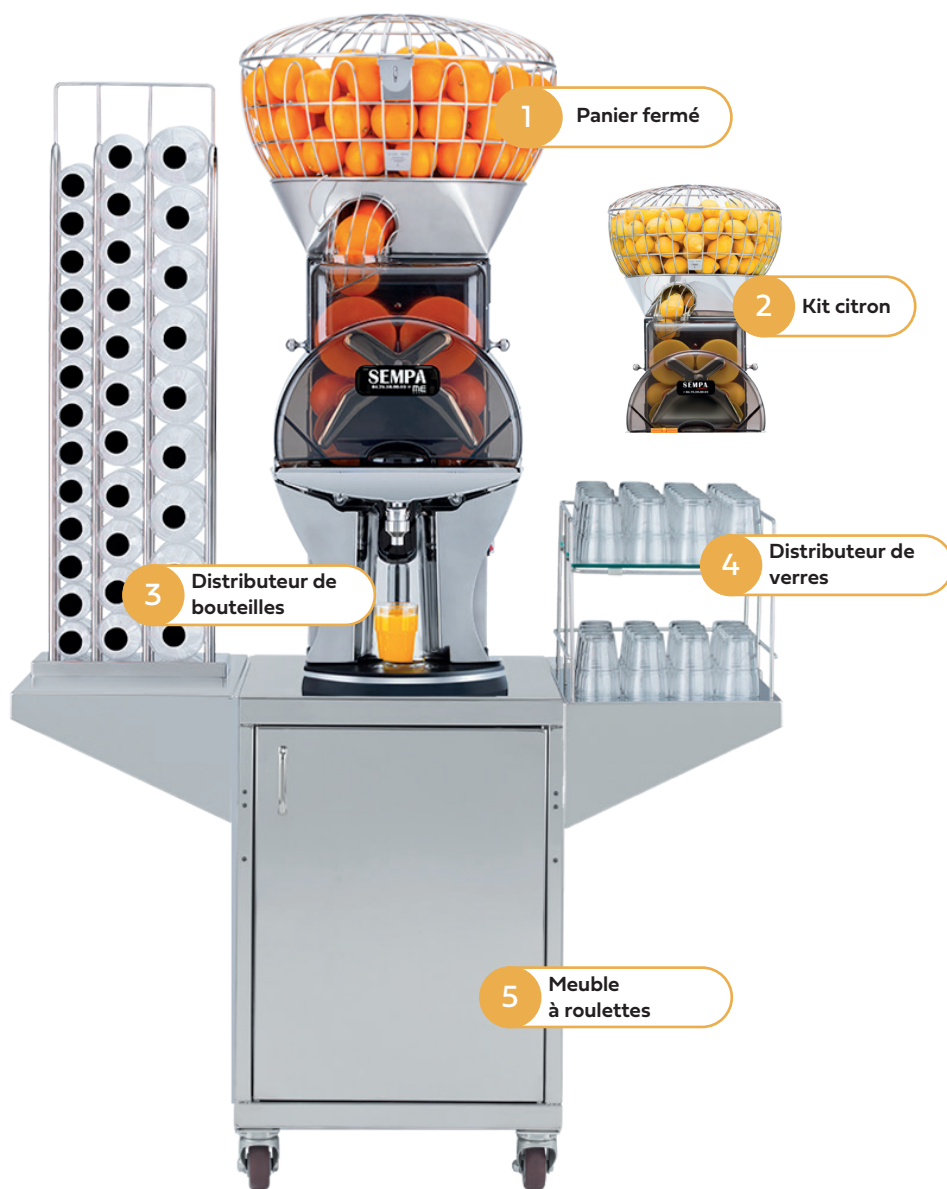
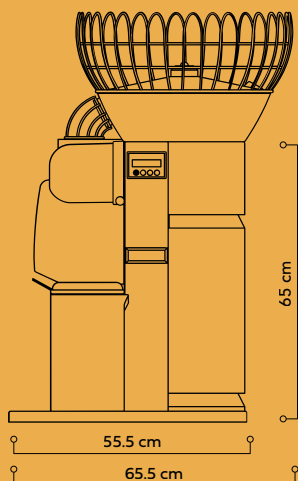

### Accessoires & Options

- 1 Couverture verrouillable pour éviter tout risque de vol de fruits et permet le stockage des fruits (9 kg = 60 fruits)
- 2 Kit citron, idéal pour les citrons ou les petites oranges d'un diamètre de 50 - 65 mm
- 3 Distributeur pour bouteilles (0,25 | 0,5 | 1 litre), montable à gauche ou à droite - 90cm (hauteur) x 32,5cm (largeur) x 52cm (profondeur)
- 4 Distributeur de verres pour une présentation parfaite lors d'un buffet, montable à gauche ou à droite - 36cm (hauteur) x 35cm (largeur) x 56cm (profondeur)
- 5 Meuble en acier inoxydable avec grande poubelle récupératrice de déchets pour une grande mobilité et un confort parfait - 75 cm (hauteur) x 49 cm (largeur) x 50 cm (profondeur)  
Équipé de 4 roulettes avec freins, dont 2 directionnelles à l'avant

Autres options : kit d'installation sur plan de travail, Fabrique à jus etc...





## Machine à jus d'oranges

Presse-agrumes parfait pour le Libre-Service et les plus hautes exigences

2,7l/min

Idéal pour les supermarchés et les lieux très fréquentés

- | Alimentation automatique des fruits, panier rotatif d'une grande capacité (21 kg)
- | Fonctionnement en libre-service : déclenchement du presse-agrumes par simple pression sur le robinet. Possibilité de fonctionner en mode continu pour presser de grandes quantités
- | Jus plus sain et plus digeste grâce à la technologie du couteau dynamique
- | Fabriqué en acier inoxydable de qualité alimentaire pour une hygiène améliorée et une durabilité exceptionnelle
- | Fonctionnement silencieux



# TRÈS HAUT DÉBIT OL 301 AS

**Production par minute**  
Env. 2,7 litres de jus

**Approvisionnement en fruits**  
21 kg d'oranges

**Calibre du fruit**  
6 - 8

**Poids**  
68,5 kg

**Puissance**  
280 W

**Voltage**  
230-240V, 50-60Hz

**Protection anti-humidité**  
IP-X4

**Sécurité**  
Double détecteur magnétique de sécurité  
et antiblocage du moteur

vue avant

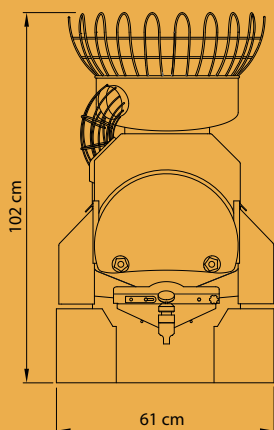

vue côté

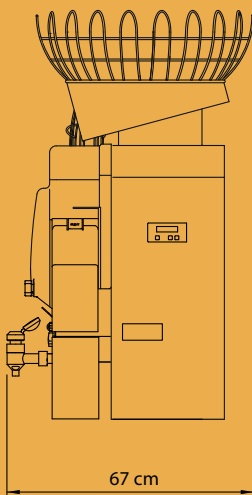

PERFORMANCE  
FRAÎCHEUR

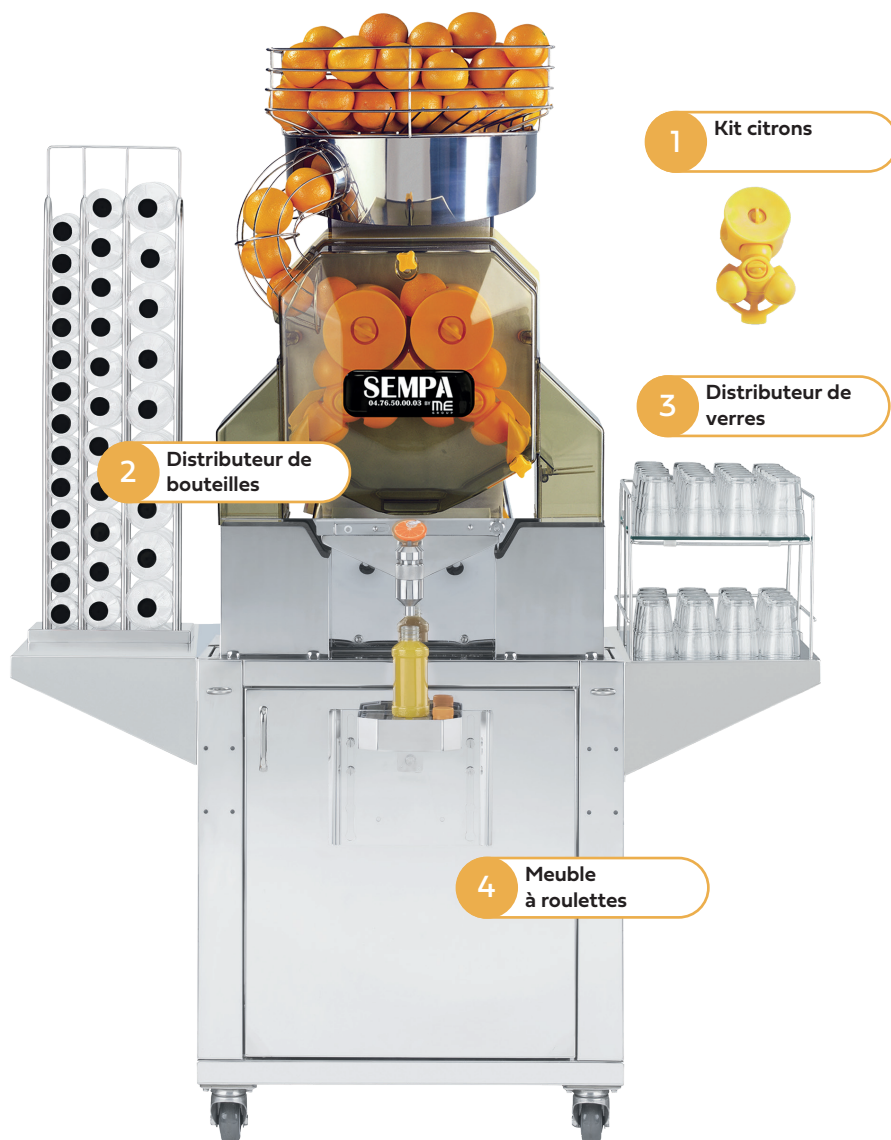

## Accessoires & Options

- 1 Kit citrons, idéal pour les citrons ou les petites oranges d'un diamètre de 50-65 mm
- 2 Distributeur pour bouteilles (0,25 | 0,5 | 1 litre), montable à gauche ou à droite - 90cm (hauteur) x 32,5cm (largeur) x 52cm (profondeur)
- 3 Distributeur de verres, pour une présentation parfaite lors d'un buffet, montable à gauche ou à droite - 36 cm (hauteur) x 35 cm (largeur) x 56 cm (profondeur)
- 4 Meuble en acier inoxydable avec grande poubelle récupératrice de déchets pour une grande mobilité et un confort parfait - 78 cm (hauteur) x 68 cm (largeur) x 52 cm (profondeur)  
Équipé de 4 roulettes avec freins, dont 2 directionnelles à l'avant

**Autres options :** Kit pour gros fruits, kit d'installation sur plan de travail, Fabrique à jus etc...





TRÈS HAUT DÉBIT  
**OL 351 AS ATS G**

## Machine à jus de grenades

Un Maximum de performance et de variétés

45 x 🍷 = 2,7 l/min 🥤

Robuste et fiable - Le système de nettoyage automatique du filtre permet de garder un jus exempt de tout résidu.

- | Alimentation automatique des fruits, panier rotatif d'une grande capacité (21 kg)
- | Mécanisme puissant et robuste pour plus de performance et durabilité
- | Fonctionnement en libre-service : déclenchement du presse-agrumes par simple pression sur le robinet. Possibilité de fonctionner en mode continu pour presser de grandes quantités
- | Nettoyage entièrement automatisé du tamis à fruits
- | Fabriqué en acier inoxydable de qualité alimentaire pour une hygiène améliorée et une durabilité exceptionnelle



# TRÈS HAUT DÉBIT OL 351 AS ATS GRENADE

Fruits par minute  
Env. 45 pcs. (= 2,7 litres de jus)

Approvisionnement en fruits  
21 kg d'oranges

Diamètre du fruit  
Ø 80 – 90 mm

Poids  
117 kg

Puissance  
280 W

Voltage  
230-240V, 50-60Hz

Protection anti-humidité  
IP-X1

Sécurité  
Double détecteur magnétique de sécurité  
et antiblocage du moteur

vue avant

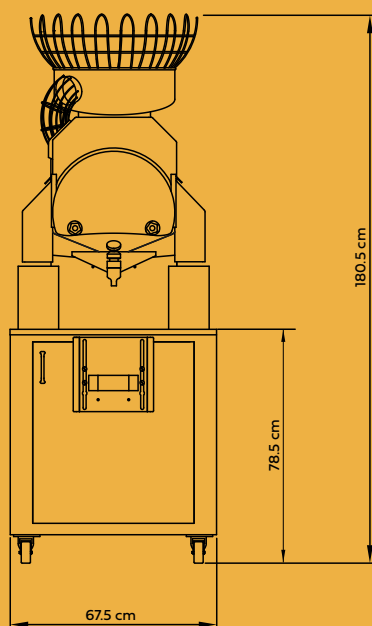

vue côté

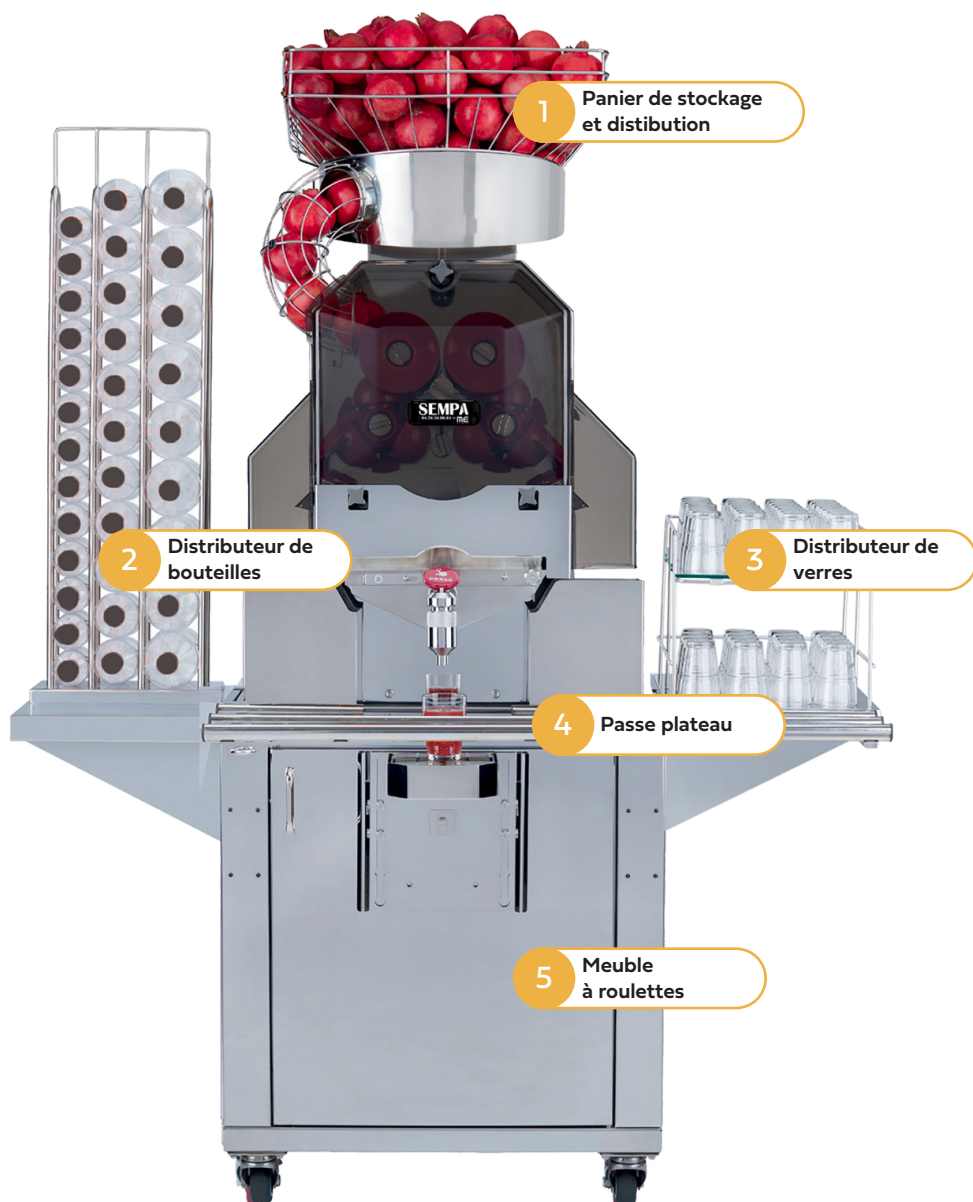
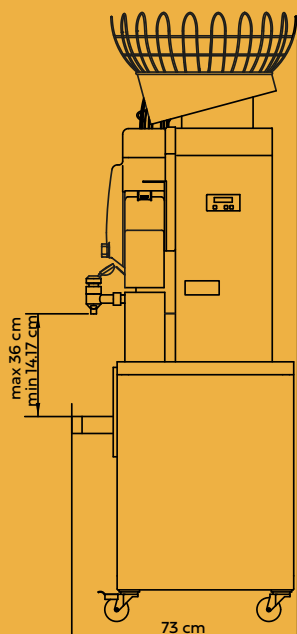

## Accessoires & Options

- 1 Présentation et stockage des fruits (21 kg)
- 2 Distributeur pour bouteilles (0,25 | 0,33 | 0,75 | 0,5 | 1 litre), montable à gauche ou à droite - 90cm (hauteur) x 32,5cm (largeur) x 52cm (profondeur)
- 3 Pour une présentation parfaite lors d'un buffet, montable à gauche ou à droite - 36cm (hauteur) x 35cm (largeur) x 56cm (profondeur)
- 4 Idéal pour une configuration de style libre-service et cafétéria
- 5 Meuble en acier inoxydable pour une grande mobilité et un confort parfait (Poubelle incluse. Contenance environ 40 litres) - 78,5cm (hauteur) x 67,5cm (largeur) x 73 cm (profondeur)

**Autres options :** Kit pour gros fruits, kit d'installation sur plan de travail, Fabrique à jus etc...

